

6 После сборки корпуса установить направляющие Quadro.

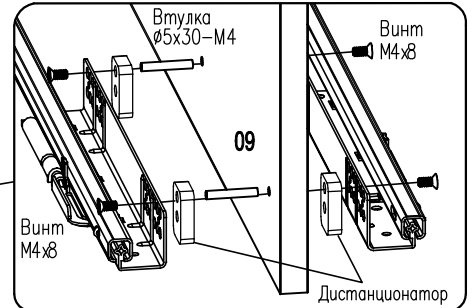

**ВНИМАНИЕ!**

При сборке не прилагайте больших усилий, чтобы не пробить щит шкантом.

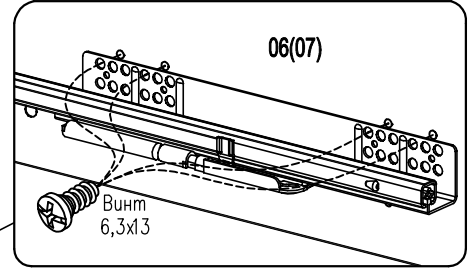
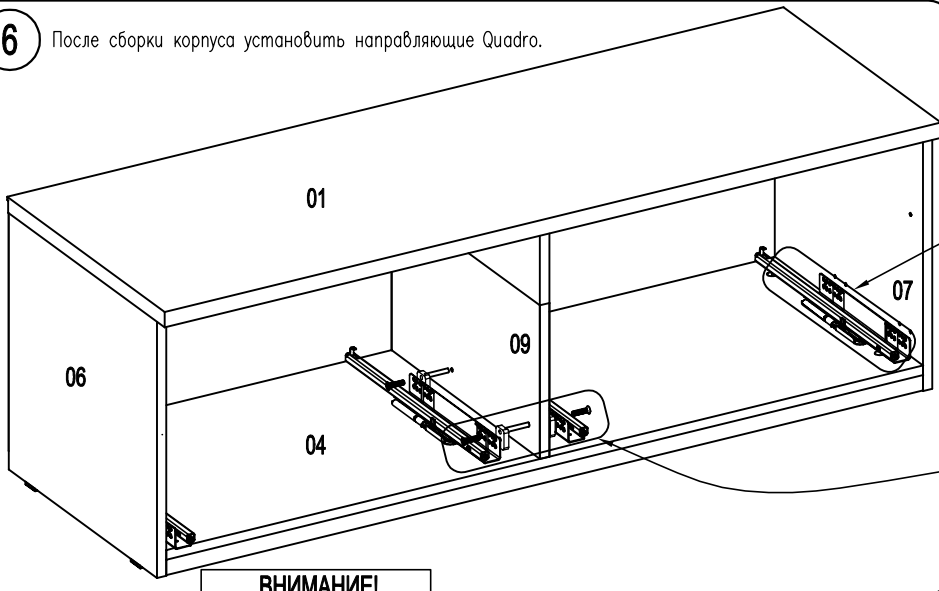
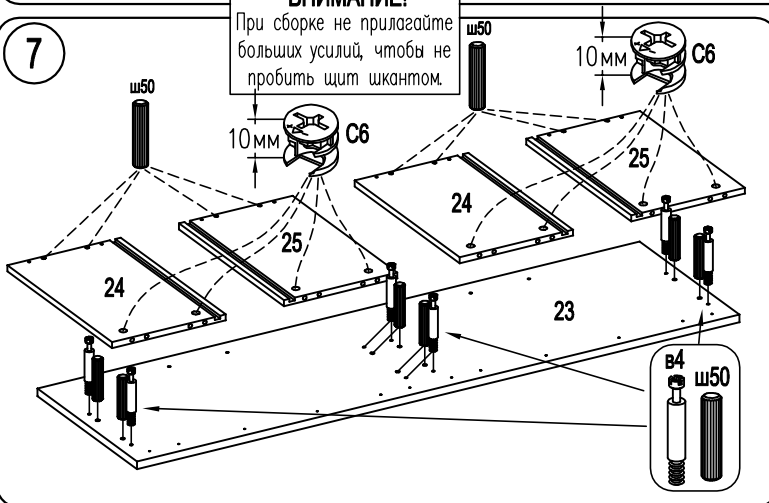

8 **Внимание!** чтобы отверстие получилось аккуратным необходима выходя сверла прижать брусок ДСП

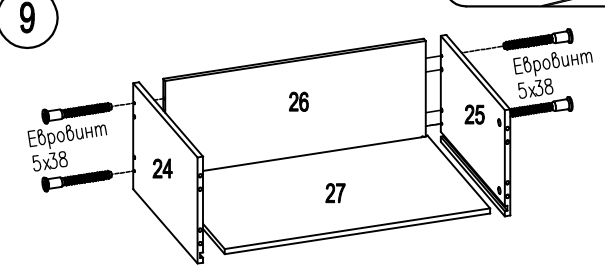
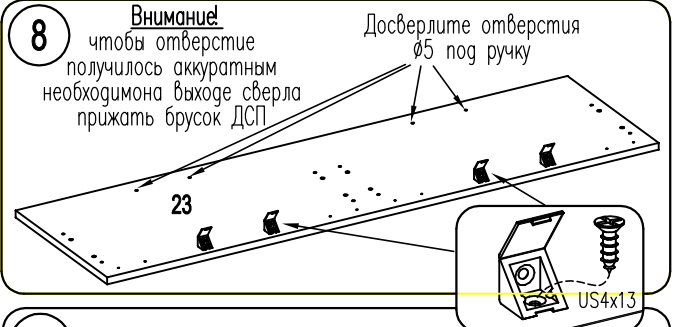

1. Прикрепить фиксаторы Quadro к передней стенке ящика саморезами 3,5x16(1)
2. Выровнять фиксаторы Quadro по дну ящика.
3. Зафиксировать в этом положении саморезом 3,5x16(2)

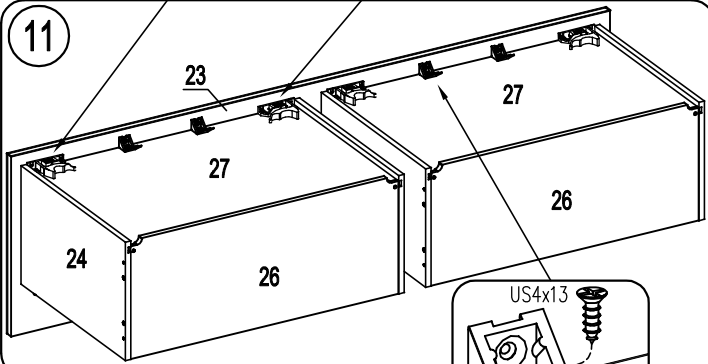
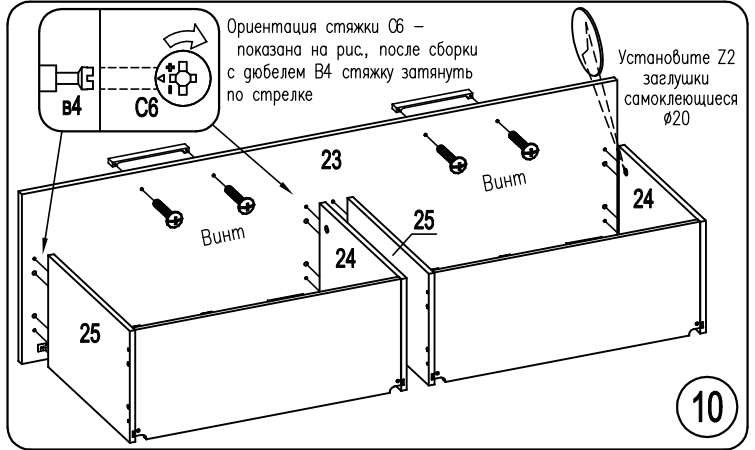
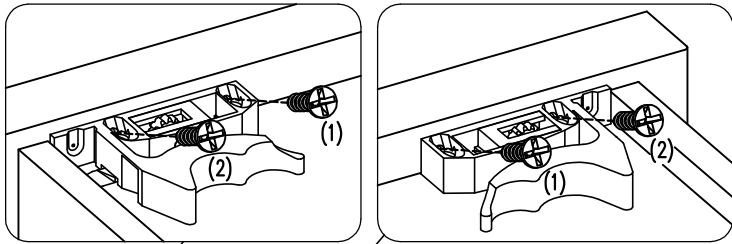

посредством регулировочного колесика можно регулировать ящик по высоте до +2мм

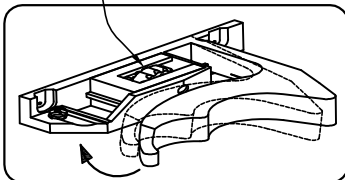

для демонтажа ящика нажмите на фиксаторы